

変圧器仕様書

品名 TE05H-28 (赤)

仕様

外形寸法図 (単位 mm)

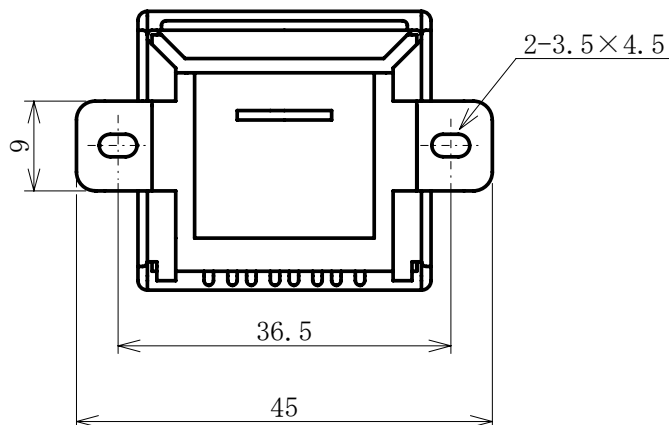
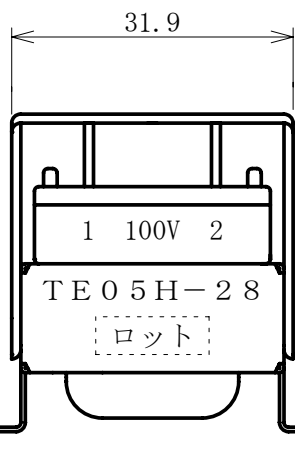
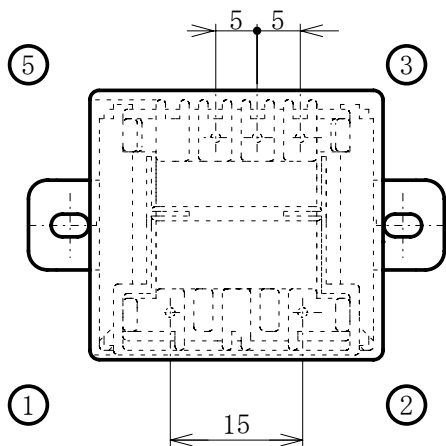

結線図

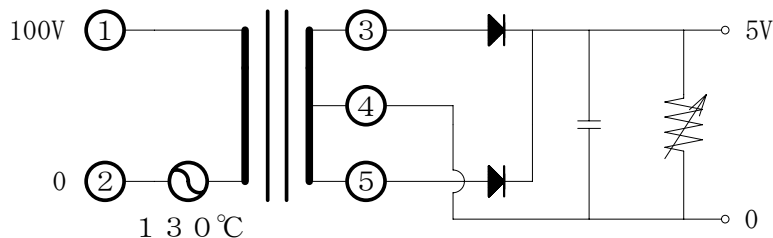

ダイオード U-15C (日立)
 コンデンサ 2200 μ F / 25V (ルビコン)
 (当ショップはトランス単品を販売しております。
 出力側電子部品につきましては、ユーザー様側で
 御用意ください)

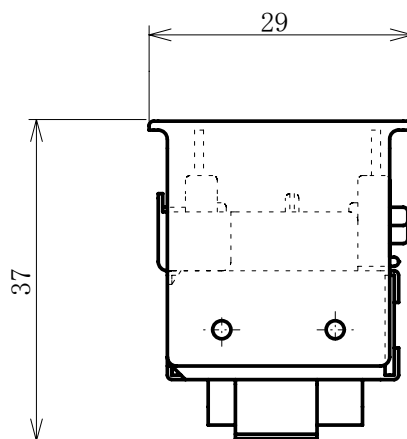

リード線取り付け時の注意

端子ピンの中央部分にリード線を巻きつけ
 コテ半田にて素早く (3~5秒) 半田付けして
 下さい。
 又、端子ピンに無理な力を加えないで下さい。
 (温度ヒューズの破損、ポピン溶け、
 断線を起こす原因になります。)

相数	巻方	絶縁種	周波数	形状	静電シールド	容量
单相	複巻	E種	50/60Hz	HPT	無し	0.90VA
1次電圧	0-AC100V					
2次電圧	0-DC 5V					
2次電流	0.120A					
重量	約0.059kg			規格	JIS C-6436	
使用周囲温度	温度上昇限度	電圧偏差	電圧変動率	絶縁抵抗	耐電圧	層間耐圧
-10 ~ +40°C	50 deg	±5%以内	30%以下	100MΩ以上	1.5KV	400Hz 15Sec